



КАРАР

«20» ИЮЛЬ 2015 й. № 2871

ПОСТАНОВЛЕНИЕ

«20» ИЮЛЯ 2015 г.

Об утверждении архитектурно-художественной концепции размещения средств информационного оформления (вывесок) на территории городского округа город Уфа Республики Башкортостан

В целях формирования целостного архитектурно-эстетического облика, сохранения архитектурно-исторического наследия, упорядочения размещения средств информационного оформления (вывесок) на территории городского округа город Уфа Республики Башкортостан, в соответствии с Правилами о порядке согласования, размещения и регистрации средств информационного оформления на территории городского округа город Уфа Республики Башкортостан, утвержденными Решением Совета городского округа город Уфа Республики Башкортостан от 13 июля 2011 года № 39/5,

ПОСТАНОВЛЯЮ:

1. Утвердить архитектурно-художественную концепцию размещения средств информационного оформления (вывесок) на территории городского округа город Уфа Республики Башкортостан, согласно приложению к настоящему постановлению.
2. Информационно-аналитическому управлению - пресс-службе Администрации городского округа город Уфа Республики Башкортостан опубликовать настоящее постановление в газете «Вечерняя Уфа».
3. Отделу информационных технологий и связи Администрации городского округа город Уфа Республики Башкортостан разместить данное постановление на официальном сайте Администрации городского округа город Уфа Республики Башкортостан.

4. Контроль за исполнением настоящего постановления возложить на первого заместителя главы Администрации городского округа город Уфа Республики Башкортостан С.С. Хусаинова.

Глава Администрации
городского округа город Уфа
Республики Башкортостан



И.И.Ялалов

Приложение
к постановлению Администрации
городского округа город Уфа
Республики Башкортостан
№ 2871 от «20» 07. 2015г.

**Архитектурно-художественная концепция
размещения средств информационного
оформления (вывесок)
на территории городского округа город Уфа
Республики Башкортостан**

Содержание

Пояснительная записка

1. Существующие проблемы

- 1.1. Нарушение внешнего архитектурного облика здания
- 1.2. Несоразмерность масштаба вывески
- 1.3. Недопустимое использование декоративных панелей и фальшфасадов
- 1.4. Несоответствие размещенной вывески фасаду
- 1.5. Недопустимое оформление витрин
- 1.6. Многочисленные вывески на ограниченной площади фасада
- 1.7. Самовольные конструкции
- 1.8. Неудовлетворительное содержание информационных конструкций
- 1.9. Отсутствие единого стилевого решения вывесок на фасаде

2. Разрешенные к установке виды вывесок

- 2.1. Вывеска из отдельных букв и знаков без подложки
 - 2.1.1. Плоские и объемные буквы и знаки
 - 2.1.2. Подсветка букв и знаков
- 2.2. Вывески из отдельных букв и знаков с подложкой
 - 2.2.1. Цвет подложки
- 2.3. Световые короба (лайтбоксы)
- 2.4. Крышные установки
- 2.5. Панели-кронштейны
 - 2.5.1. Обозначение панели-кронштейна на схеме размещения вывесок
 - 2.5.2. Примеры панелей-кронштейнов
 - 2.5.3. Максимально допустимые размеры панелей-кронштейнов и креплений
 - 2.5.4. Дизайн панелей-кронштейнов
 - 2.5.5. Виды и дизайн креплений
 - 2.5.6. Рекомендуемый панель-кронштейн для исторических фасадов
- 2.6. Информационные таблички

2.6.1. Примеры табличек «Режим работы»

2.7. Информационные стенды

2.7.1. Примеры информационных стендов

2.7.2. Информационные стенды для размещения меню кафе и ресторанов

2.8. Рекомендации по выбору типа вывесок

2.8.1. Примеры вывесок

2.9. Рекомендации по оформлению витрин

3. Принципы размещения вывесок

3.1. Принцип дифференциации фасадов зданий

3.2. Типология зданий с точки зрения информационного оформления

3.3. Зеленые зоны

3.4. Выдержка из закона Республики Башкортостан о языках народов Башкортостана

3.5. Принципы размещения вывески в пределах зеленой зоны

3.6. Размещение нескольких вывесок в пределах одной зеленой зоны

3.7. Выравнивание вывесок по архитектурным элементам фасада

3.8. Расположение вывесок относительно друг друга

3.9. Размещение вывесок с плоской подложкой

3.9.1. Размещение вывесок на едином фризе

3.10. Размещение вывесок при отсутствии единого фриза

3.11. Схемы размещения вывесок на фасадах разных типов

3.11.1. Схема размещения вывесок на фасаде типа 1-А

3.11.2. Схема размещения вывесок на фасаде типа 1-Б

3.11.3. Схема размещения вывесок на фасаде типа 2-А

3.11.4. Схема размещения вывесок на фасаде типа 2-Б

3.11.5. Схема размещения вывесок на фасаде типа 3-А

3.11.6. Схема размещения вывесок на фасаде типа 3-Б

3.11.7. Схема размещения вывесок на фасаде типа 4-А

3.11.8. Схема размещения вывесок на фасаде типа 4-Б

3.11.9. Схема размещения вывесок на фасаде типа 5-А

3.11.10. Схема размещения вывесок на фасаде типа 5-Б

Пояснительная записка

Архитектурно-художественная концепция размещения средств информационного оформления (вывесок) на территории городского округа город Уфа Республики Башкортостан выполнена Муниципальным бюджетным учреждением «Центр городского дизайна» городского округа город Уфа Республики Башкортостан.

Основные цели и задачи разработки концепции:

- упорядочение размещения средств информационного оформления (вывесок) на территории городского округа город Уфа РБ;

- формирование полноценной архитектурно-художественной городской среды;

- разработка художественных решений вывесок, гармонично сочетающихся с архитектурными, стилистическими и колористическими особенностями зданий;

- применение передовых технологий и материалов на основании изучения отечественного и зарубежного опыта;
- внесение изменений в нормативно-правовые акты.

Важнейшей задачей данной работы является повышение качества средств информационного оформления (вывесок) для предприятий сферы потребительского рынка и услуг.

Настоящая концепция дает возможность заказчику, изучив положения концепции о месте размещения вывески, ее типе, типе подсветки, месте размещения на плоскости информационного поля текста, логотипа и товарного знака, упростить решение при выборе вида средства информационного оформления (вывески) для приведения в соответствие с требованиями.

Анализ существующей ситуации выявил неудовлетворительное состояние наружного информационного оформления рассматриваемых в настоящей концепции территорий.

Значительная часть конструкций устарела, кроме того, большое количество вывесок выполнено

из некачественных материалов и установлено хаотично, без учета архитектурных, исторических и стилистических особенностей зданий, из-за чего создается «визуальный шум» на улицах города.

Многие конструкции установлены самовольно, без оформления разрешительной документации.

Положительно сказывается на облике улиц наличие фирменных магазинов элитных мировых брендов, имеющих узнаваемые высококачественные в дизайнерском и техническом отношении вывески.

По результатам визуального анализа существующего положения, информационные конструкции, отвечающие современным требованиям, были включены в разрабатываемый проект.

В процессе работы были изучены и применены достижения отечественного и зарубежного опыта в изготовлении и размещении информационных конструкций. Так, в исторических центрах европейских городов вывески выполнены в виде отдельных букв и имеют сдержанную цветовую гамму и небольшие размеры, благодаря чему минимально воздействуют на городскую среду и не нарушают целостность восприятия архитектуры. Во многих городах-памятниках Европы, вывески на фасадах зачастую вовсе отсутствуют, при этом информация о магазинах размещается в витринах.

Графическая часть проекта содержит три вида разверток фасадов по всем рассматриваемым улицам:

- развертка с фотофиксацией существующего положения;

- фоторазвертка с условными обозначениями возможности дальнейшей эксплуатации существующих конструкций;

- развертка-проект с указанием мест и типов размещения информационных конструкций.

Основные принципы выбора художественного решения информационной конструкции:

- сохранение архитектурного своеобразия, декоративного убранства, пластики фасадов;
- создание комфортного визуального пространства;
- донесение до потенциального потребителя хорошо просматриваемых сведений о деятельности предприятия сферы услуг.

Текстовое наполнение вывесок выходит за рамки настоящей концепции и регулируется соответствующими законодательными и нормативными актами.

На фоторазвертках фасадов существуют условные обозначения двух цветов:



Красное условное обозначение указывает на то, что конструкция не соответствует современным требованиям, архитектурным особенностям и стилистике здания.



Зеленое условное обозначение утверждает полное соответствие вывески требованиям настоящей концепции и возможность ее дальнейшей эксплуатации без каких-либо изменений и согласований.

1.Существующие проблемы

1.1 Нарушение внешнего архитектурного облика здания

При разработке вывески необходимо учитывать особенности архитектуры фасада, на котором будет установлена вывеска. Вывески должны вписываться в городскую среду и взаимодействовать, а не конкурировать с ней.

Плохо



Массивные вывески с контрастной подложкой закрывают архитектурные детали фасада, размещены не по центру и ухудшают внешний вид здания

Плохо

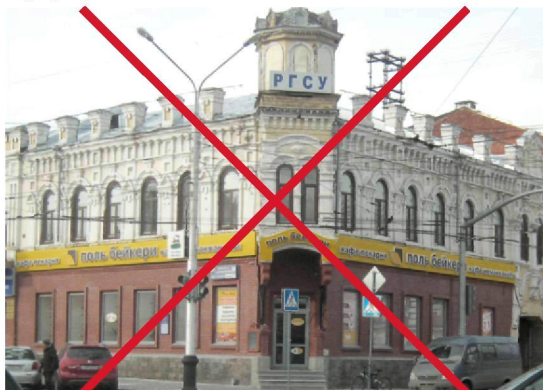

Вывеска закрывает архитектурные детали фасада

Хорошо



Ни одна деталь исторического фасада не перекрывается

1.2 Несоразмерность масштаба вывески

Вывески не должны быть слишком большими и размещаться слишком высоко. Оптимальный вариант — когда размеры вывесок сопоставимы с человеческим ростом.

Плохо

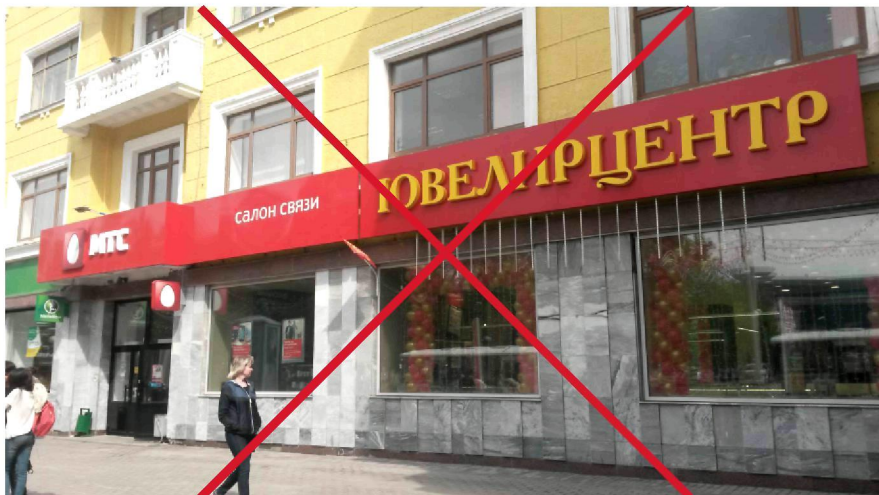

Вывески больших размеров нависают над прохожими

Хорошо



Вывеска небольшого размера обозрима для прохожих

Плохо



На историческом здании над узким тротуаром размещена вывеска с буквами высотой больше метра.

1.3 Недопустимое использование декоративных панелей и фальшфасадов

Фасады исторических зданий недопустимо закрывать декоративными панелями. Это касается фасадов зданий, которые относятся к исторической застройке.

Плохо



Весь первый этаж здания закрыт декоративными панелями

Хорошо



Объемные буквы, установленные непосредственно на плоскость фасада, не закрывают его архитектурные элементы

Плохо



Весь первый этаж здания закрыт фальшфасадом



Весь первый этаж здания закрыт фальшфасадом

1.4 Несоответствие размещенной вывески фасаду здания

На центральных улицах города наиболее уместно размещение вывесок в виде отдельных объемных букв и знаков.

Плохо



Прямоугольный световой короб на историческом фасаде

Плохо



Световой короб из низкокачественных материалов

Плохо



Вывеска из баннерной ткани

Недопустимо любое использование баннерной ткани на фасаде, за исключением применения ее в качестве лицевой поверхности для нестандартных световых коробов, только на фасадах, где они разрешены.

Хорошо



Вывеска из объемных букв (может быть выполнена из полимерных материалов - цельноклееные буквы, из металла, стекла), может иметь внутреннюю, внешнюю или контражурную подсветку

1.5 Недопустимое оформление витрин

Витрины должны быть открытыми и содержать информацию о товарах и услугах. Заклеенные окна допустимы, только если в здании ведутся ремонтные работы.

Плохо



Заклеенные витрины выглядят «недружелюбно» и создают впечатление «заброшенности»

Хорошо



Прозрачные витрины от пола до потолка создают ощущение открытости

Хорошо



В случае применения самоклеющейся пленки при оформлении витрин, ее следует наклеивать с внутренней стороны. Графика на стекле витрины не должна занимать больше 30 % площади витрины

1.6 Многочисленные вывески на ограниченной площади фасада

Хаотично расположенные разномастные вывески и таблички на фасаде создают «визуальный шум» и ухудшают внешний вид здания.

Плохо



Многочисленные таблички и вывески на ограниченной площади

Хорошо

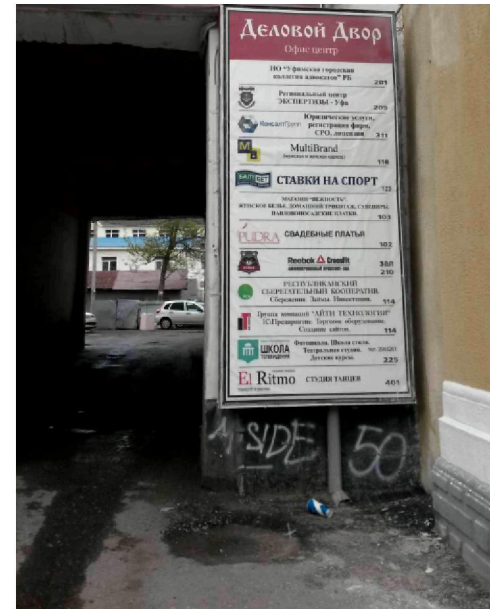

Информационный стенд с перечнем организаций на фасаде здания

Плохо



Избыточное использование средств информационного оформления.
Рекламные тексты и контактную информацию размещать на вывесках недопустимо

1.7 Самовольные конструкции

Самовольно возведенные козырьки и другие конструкции для размещения вывески не вписываются в архитектуру здания.

Плохо



Массивная конструкция не сочетается с фасадом

Плохо

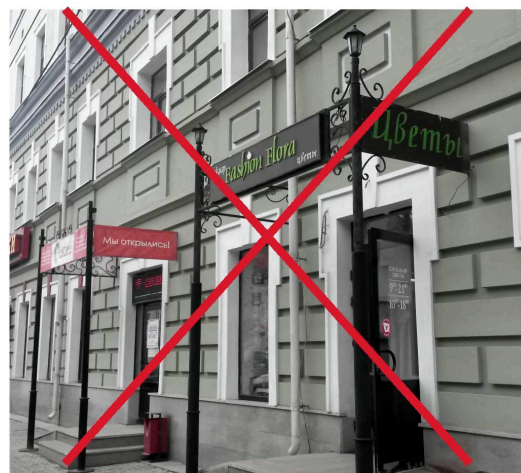

Конструкции на опорах перед входами не соответствуют архитектуре фасада

Хорошо



Вход в магазин без козырька

1.8 Неудовлетворительное содержание информационных конструкций

Владельцам предприятий необходимо следить за чистотой вывесок.

Плохо



Деформированная вывеска, осыпавшаяся штукатурка создают негативный образ городской среды

Плохо



Запыленный кронштейн с наклеенными объявлениями

Хорошо



Фасад, вывеска, стекла витрин и прилегающий тротуар содержатся в надлежащем состоянии

1.9 Отсутствие единого стилового решения вывесок на фасаде

Фасад, на котором вывески размещены над входными группами без привязки к его архитектурным элементам и друг к другу, создает негативное впечатление. Проектирование информационного оформления на фасаде должно носить контекстуальный характер, а не стремиться к шедевральности.

Плохо

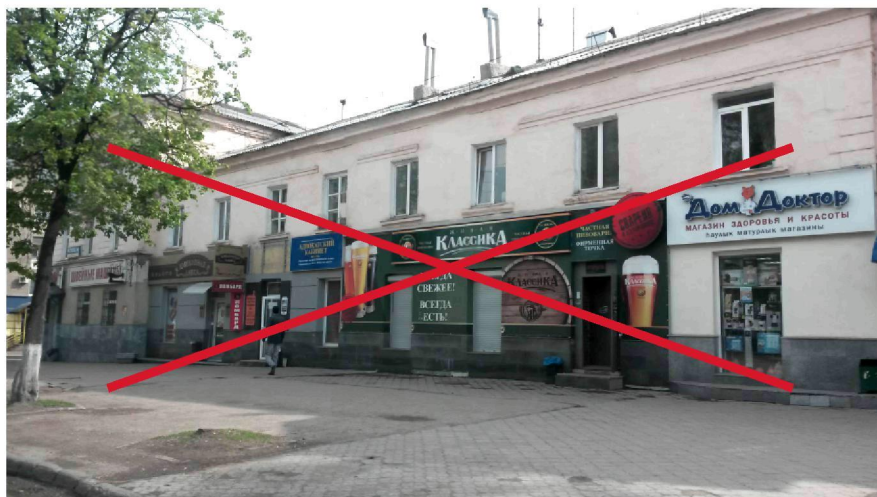

Вывески на фасаде стремятся перекричать друг друга

Плохо



На данном фасаде вывески не только не имеют каких-либо привязок по высоте, но и выполнены из кардинально разных материалов

Хорошо



Единый фриз визуально объединяет разные по стилю вывески

2. Разрешенные к установке ВИДЫ ВЫВЕСОК

2.1 Вывески из отдельных букв и знаков без подложки

Наиболее предпочтительным видом вывесок являются объемные отдельные буквы и знаки без подложки. Отдельные буквы, т. е. такие, за которыми виден участок фасада, на котором установлена вывеска. Вывески могут быть изготовлены из любых материалов, но предпочтительны металл, камень, дерево и стекло. Вывески из пластика допустимы, но не рекомендованы.



Обозначение на схемах размещения вывесок.
Штриховой линией обозначается граница зеленой зоны



Обозначение вывески и зеленой зоны для нее на схеме размещения вывесок



Вывеска сочетается с элементами фасада



Вывеска, соответствующая схеме размещения

2.1.1 Плоские и объемные буквы и знаки

Отдельные буквы и знаки, из которых состоит вывеска, могут быть плоскими или объемными. При выборе типа вывески следует учесть, что плоские буквы эстетически не уступают объемным при условии закрепления каждой буквы на определенной дистанции от фасада.

Плоские буквы и знаки

Плоские буквы и знаки должны крепиться на некотором расстоянии от плоскости фасада.



Плоские металлические буквы на небольшом расстоянии от стены

Объемные буквы и знаки

Объемные буквы и знаки могут крепиться на некотором расстоянии от плоскости фасада или вплотную к плоскости фасада.



Объемные металлические буквы



2.1.2 Подсветка букв и знаков

Вывески из объемных букв и знаков могут быть с подсветкой (внутренней или внешней) или без подсветки.

Вывески с внешней подсветкой

Возможно размещение вывески из отдельных букв и знаков с подсветкой внешними источниками света, направленными на вывеску. Внешняя подсветка вывески должна гармонировать с архитектурно-художественной подсветкой фасада в целом.



Вывеска внешней подсветкой



Объемные металлические буквы без подсветки

Вывески с внутренней подсветкой

Внутренняя подсветка вывески может быть: скрытая (внутренняя), контражурная, открытая лицевая (неоновая или диодная). Наиболее предпочтительной является контражурная подсветка.



Объемные буквы с контражурной подсветкой

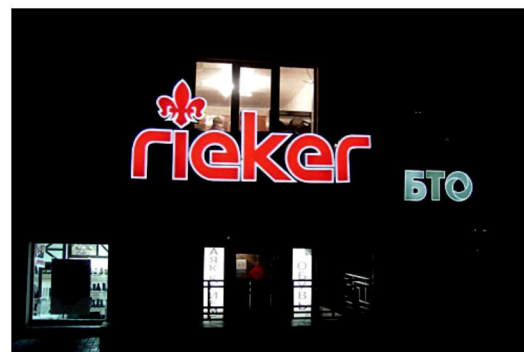

Объемные буквы со скрытой (внутренней) подсветкой



Объемные буквы с открытой лицевой подсветкой

Вывески с применением открытых диодных точечных источников света.

Буквы, выложенные лицевой поверхности диодами открытого свечения, вблизи выглядят довольно неэстетично, поэтому такой вид вывесок нежелательно применять на исторических фасадах, а также в оформлении входных групп зданий типа А (см. Таблицу 1).

Бегущие строки и диодные экраны с черным фоном, т.е. электронные носители, не могут считаться вывеской.



Бегущая строка и диодный экран

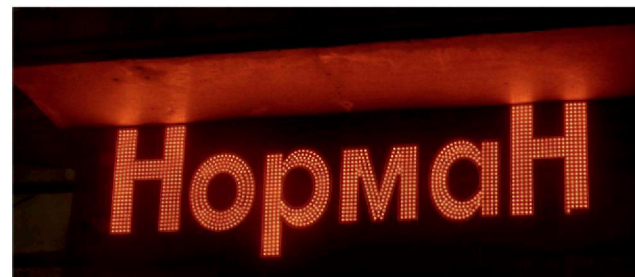

Отдельные буквы с диодной лицевой засветкой вблизи выглядят неэстетично



Динамическая подсветка отдельных букв с диодной лицевой засветкой по системе RGB создает «визуальный шум», и в случае с небольшим размером вывески сильно ухудшает читаемость надписи. Такой прием уместен на фасадах, отдаленных от тротуаров и проезжих частей не менее, чем на 25 м, так как дистанция позволяет сгладить вид пикселей

2.2 Вывески из отдельных букв и знаков с подложкой

Этот тип вывесок отличается от предыдущего только тем, что участок фасада, на котором установлена вывеска, может быть закрыт декоративной панелью.

Буквы на подложке должны быть отдельными и могут быть (при условии, что они закреплены на расстоянии от подложки) или объемными, с подсветкой или без подсветки. Подсветка вывески из отдельных букв и знаков с подложкой может быть: внешняя, внутренняя (скрытая, контражурная, открытая лицевая). Сама подложка излучать свет не должна.

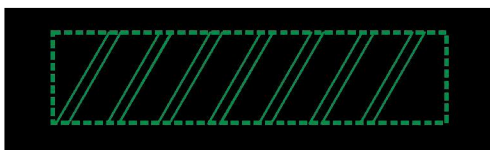

Обозначение на схемах размещения вывесок. Штриховой линией обозначается граница зеленой зоны

Вывеска без подложки, как правило, меньше ухудшает вид здания, чем вывеска с подложкой. Поэтому если на схеме размещения указаны вывески с подложкой, то вместо них можно установить вывески без подложки, при условии, что это будет сделано на всем здании, чтобы вывески были однотипными.



Вывески без подложки (слева) и с подложкой. Вывеска без подложки меньше закрывает фасад здания, поэтому является более предпочтительной



Вывеска с подложкой, в роли которой выступает фриз, допустима, если фриз является частью архитектуры фасада. При этом на главных улицах города предпочтительны отдельные буквы

2.2.1 Цвет подложки

Подложка может быть любого темного цвета или цвета здания. Если она изготовлена из металла, натурального камня, дерева или стекла, то допускается цвет неокрашенного материала.

Темный цвет подложек эффективен, когда подложка располагается в проемах (окна, двери, на фоне стекла). В случаях, когда подложка расположена на фоне стены, лучше подойдут светлые оттенки или цвет здания — так она меньше влияет на целостность восприятия фасада.

На фасадах исторических зданий яркие цвета подложек недопустимы, если на схеме размещения не указано другое.



Незаметная подложка в цвет фасада



Глянцевая подложка черного цвета



Матовая подложка черного цвета



2.3 Лайтбоксы (световые короба)

Лайтбокс (световой короб) - это вид настенной вывески с организованной внутренней подсветкой. Лайтбоксы отличаются от вывесок с плоской подложкой тем, что подложка сама может излучать свет. Лайтбоксы являются наименее предпочтительным видом вывесок и реже всего встречаются на схемах размещения. Буквы и знаки на лайтбоксах также могут быть объемными.

Изготавливать лайтбоксы рекомендуется из композитного материала.

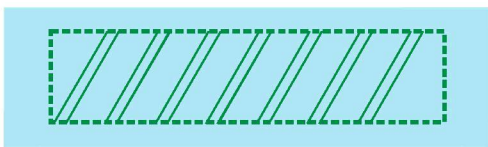

Обозначение на схемах размещения вывесок. Штриховой линией обозначается зеленая зона

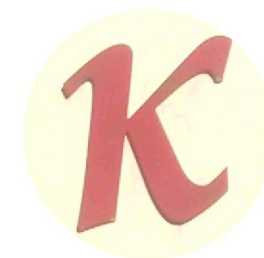

Даже небольшая толщина букв улучшает вид вывески



Лайтбокс с профилем, отделанным композитным листом

2.4 Крышные установки

Если организация занимает все многоэтажное здание, то размещение крышной установки с информацией о ее наименовании (крышной вывески) не может рассматриваться как реклама данной организации, поскольку такая информация направлена на информирование о месте нахождения данного юридического лица (письмо Федеральной антимонопольной службы от 28 ноября 2013 г. N АК/47658/13 «О квалификации конструкций в качестве рекламных или информационных»).

Размещение вывесок на крышах зданий, строений, сооружений допускается при условии, если единственным собственником (правообладателем) указанного здания, строения, сооружения является организация, индивидуальный предприниматель, сведения о котором содержатся в данной информационной конструкции и в месте фактического нахождения (месте осуществления деятельности) которого размещается указанная информационная конструкция.



2.5 Панели-кронштейны

Панели-кронштейны — это вывески, установленные перпендикулярно плоскости фасада. Их лучше видно прохожим.

2.5.1 Обозначение панели-кронштейна на схеме размещения вывесок

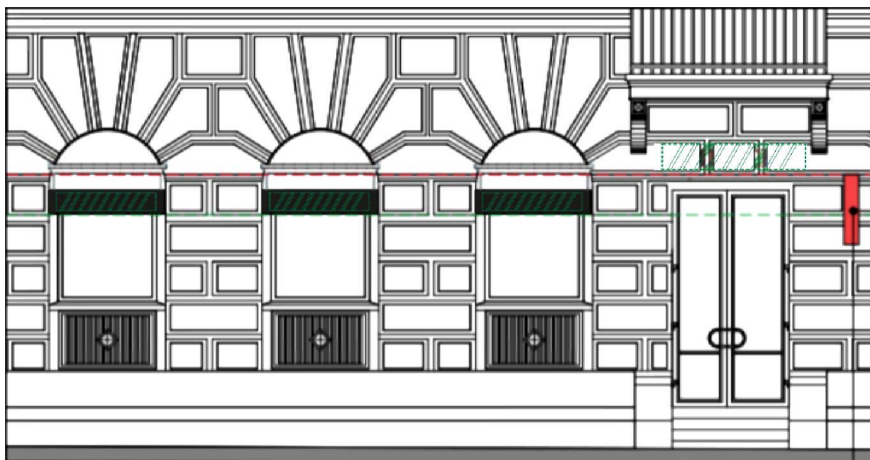

Панель-кронштейн

2.5.2 Примеры панелей-кронштейнов



2.5.3 Максимально допустимые размеры панелей-кронштейнов и креплений

Подвесная вывеска с единым креплением

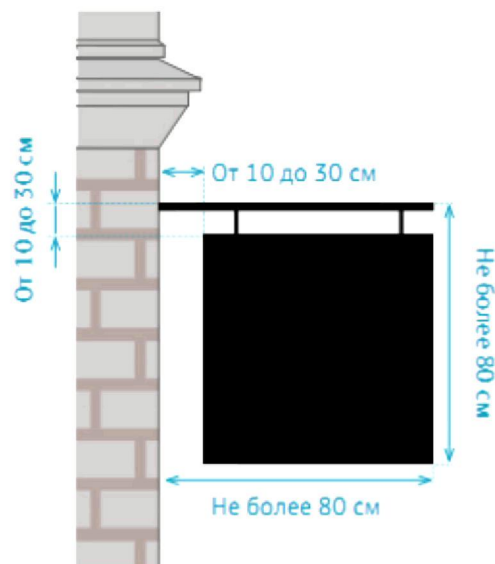

Максимальная площадь вывески = 4900 см²

Вывеска со скрытым креплением

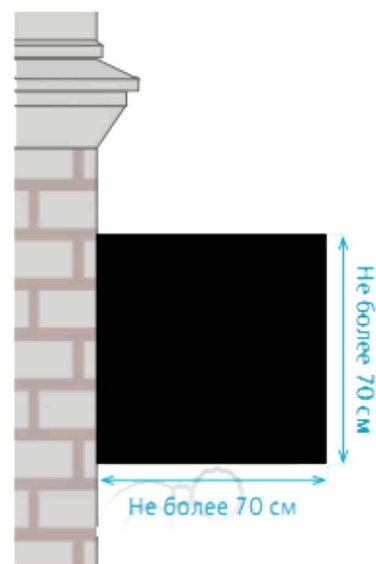

Максимальная площадь вывески = 4900 см²

Вертикальная вывеска с двойным креплением

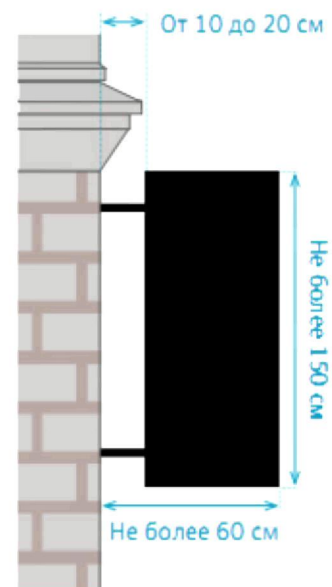

Максимальная площадь вывески = 5000 см²

2.5.4 Дизайн панелей-кронштейнов

Панели-кронштейны могут содержать только наименование (логотип) и/или род деятельности компании (аптека, парикмахерская, нотариус). Фон должен быть однотонным.

Тип панелей-кронштейнов должен быть таким же, как тип основных вывесок: для вывесок без подложки лучше подойдут панели-кронштейны с объемными буквами; для вывесок с подложкой допускаются лайтбоксы с подсветкой букв и знаков. Лайтбокс со светящимся фоном можно устанавливать только на здании, где разрешены лайтбоксы (см. Таблицу 2).



Плоский панель-кронштейн с логотипом и профилем организации



Лайтбокс прямоугольной формы. Разрешается только на фасадах, на которых разрешены вывески-лайтбоксы



Панель-кронштейн в форме логотипа заведения.

2.5.5 Виды и дизайн креплений

Вид крепления определяется архитектурой здания и видом заведения.

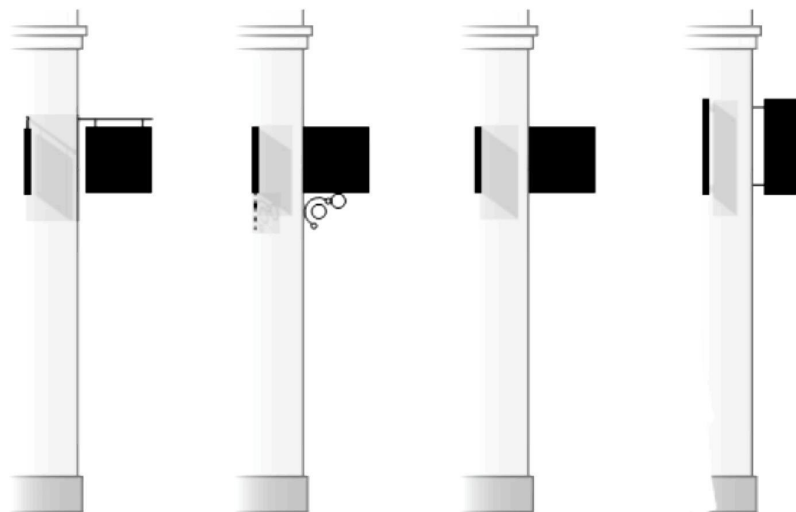

Подвесное крепление, на расстоянии от стены

Крепление снизу

Невидимое крепление вплотную к стене

Крепление кронштейнами, на расстоянии от стены

При дистанционном креплении панелей-кронштейнов важен дизайн креплений. Крепления панелей-кронштейнов должны быть окрашены либо в черный цвет, либо в цвет здания, либо в цвет вывески, либо быть цвета материала, не требующего окраски (нержавеющий металл, камень, дерево).

Элементы крепежа (болты, гайки, шурупы и т. д.) следует прятать под декоративными заглушками или красить в цвет крепления.

Плохо



Грубо выполненные крепления с бросающимися в глаза элементами крепежа

Хорошо



Крепление спрятано за полиуретановым лепным декором



Крепление является активным элементом дизайна вывески. Элементы крепежа не видны

2.5.6 Рекомендуемый панель-кронштейн исторических фасадов

Для сохранения архитектурно-исторического облика города разработан проект панель-кронштейна.

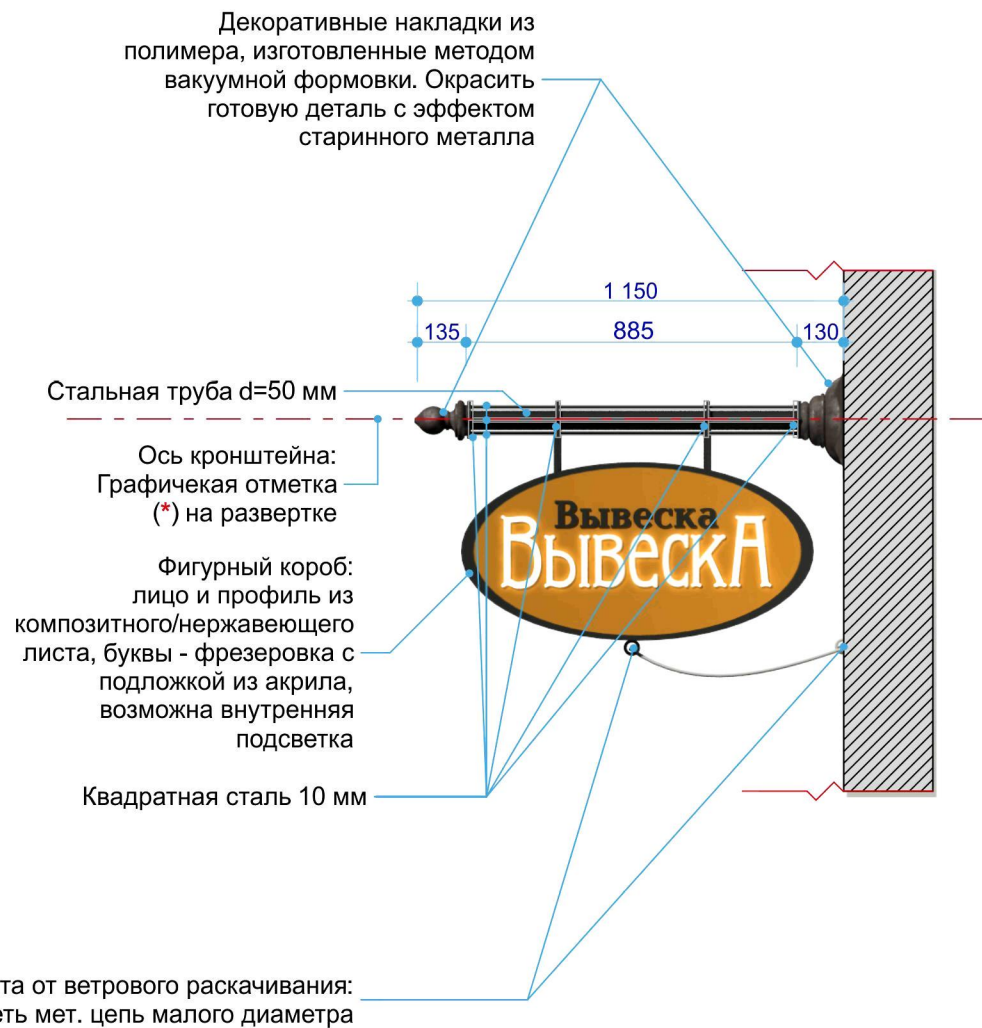

2.6 Информационные таблички

Информационные таблички - разновидность средств информационного оформления, расположенная на уровне глаз. Информационные таблички с указанием режима работы - необходимая часть информационного оформления каждого предприятия. Этот элемент не должен ухудшать внешний вид входной группы, на которой он размещается.

Плохо



Таблички из низкокачественных материалов, прикрепленные вплотную к фасаду, выполненные в ярких цветах, выглядят неэстетично

Хорошо



Информационные таблички размещены на стекле витража входной двери и не закрывают фасад

2.6.1 Примеры табличек «Режим работы»

Таблички на стекле



Таблички на стекле двери



Таблички на металле, на дистанционных креплениях



Наносить на стекло изображение с непрозрачным фоном нежелательно

Таблички с объемными элементами, на дистанционных креплениях



2.7 Информационные стенды

При размещении нескольких организаций в здании с одним входом, следует предусматривать разработку информационного стенда, выполненного в едином стиле с указанием наименования (логотипа) и/или рода деятельности компании с режимом работы.

Плохо



Хорошо

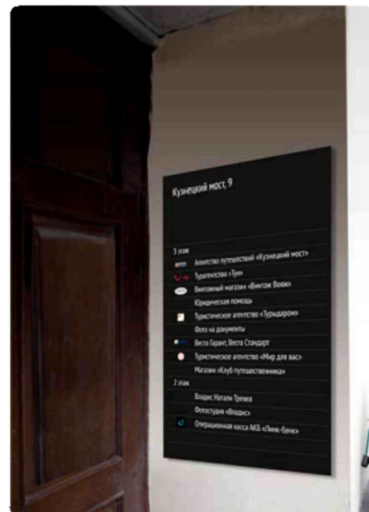

На схемах размещения информационных стендов обозначены заливкой с указанием оси установки и габаритных размеров

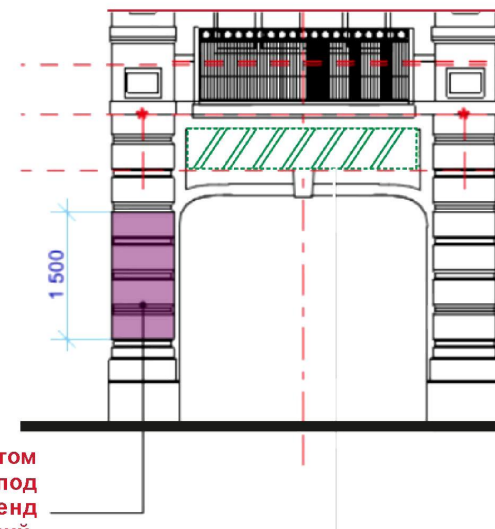

Часть фасада, отмеченная цветом может быть использована под информационный стенд для организаций, вход к которым осуществляется со двора

2.7.1 Примеры информационных стендов



Стенд с адресом и списком организаций



Стенд с деревянными табличкам



В стенд вставлены таблички с объемными буквами

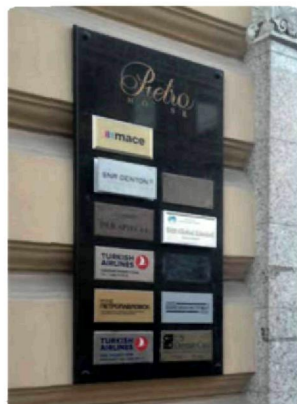

Стенд с металлическими табличками

2.7.2 Информационные стенды для размещения меню кафе и ресторанов

К табличкам относятся меню кафе и ресторанов. Допускается распечатанное меню, заключенное в рамку, либо написанное от руки на меловой доске.



2.8 Рекомендации по выбору типа вывесок

Наиболее предпочтительны вывески в виде объемных отдельных букв и знаков без подложки. Они, как правило, меньше ухудшают вид исторического здания.



Обозначение на схеме размещения вывески из отдельных букв и знаков без подложки

Менее эстетичны вывески с подложкой. Буквы и логотипы на подложке также должны быть объемными. Однако, для фасадов, где запроектирован фриз, вывески с подложкой - предпочтительный вариант, цвет подложки определяется схемой размещения.



Обозначение на схеме размещения вывески из отдельных букв и знаков на подложке

Наименее предпочтительны световые короба (лайтбоксы). Лайтбоксы реже всего встречаются в схемах размещения вывесок. При этом лайтбоксы с накладными или объемными деталями выглядят лучше и будут предпочтительнее коробов с плоской лицевой поверхностью.



Обозначение на схеме размещения вывески в виде лайтбокса

На фасадах, где запроектирован фриз, в некоторых случаях можно заменять отдельные буквы с внутренней подсветкой на фигурные лайтбоксы. Профиль может быть отделан композитным листом. «Сырой» неокрашенный алюминиевый профиль недопустим к применению на центральных улицах города.

2.8.1 Примеры вывесок

Отдельные буквы без подложки



Отдельные буквы без подложки из металла с контражурной подсветкой



Отдельные буквы без подложки из пластика с контражурной подсветкой



Отдельные буквы без подложки из металла, без подсветки



Отдельные буквы без подложки с подсветкой открытым неоном



Отдельные буквы с внутренней подсветкой

Отдельные буквы на подложке



Отдельные буквы на подложке из металла с контражурной подсветкой



Отдельные буквы на подложке без подсветки



Отдельные буквы на подложке с контражурной подсветкой



Короб с фрезеровкой по подложке с внутренней подсветкой



Отдельные буквы на подложке с внутренней подсветкой

2.8.1 Примеры вывесок

Лайтбоксы



Прямоугольный или фигурный короб с накладными элементами



Фигурный лайтбокс с плоской лицевой поверхностью и профилем, отделанным композитным листом.



Прямоугольный лайтбокс с плоской лицевой поверхностью и профилем, отделанным композитным листом.

2.9 Рекомендации по оформлению витрин

Витрины должны быть привлекательными и создавать благоприятный образ организации. Оформление витрины должно обеспечивать ощущение пространства внутри здания. Полностью закрытые витрины (например шторами или информацией) не рекомендуются. Полная оклейка витринных стекол самоклеющимися материалами запрещается.

Плохо



Витрины закрыты шторами

Хорошо



Витрины открыты и оформлены

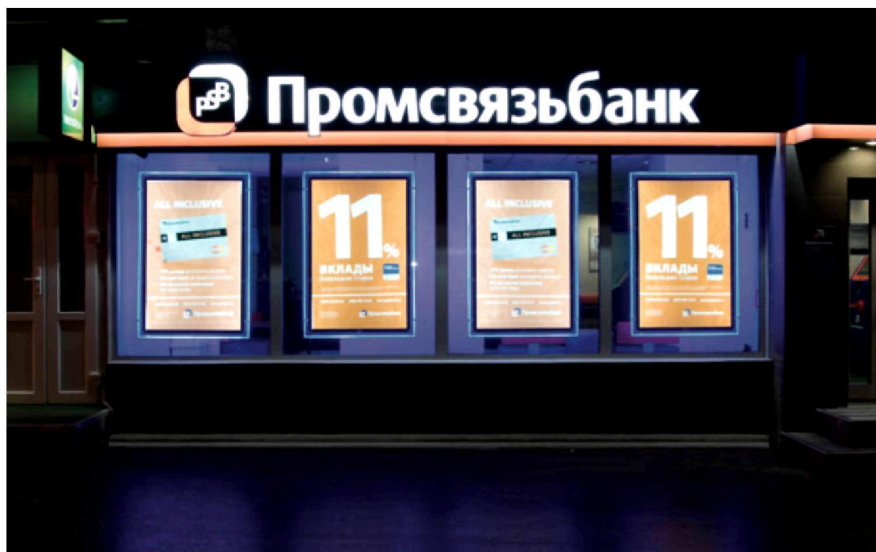

Витрины закрыты стеной, но световые панели находятся на значительном расстоянии от стекла, что создает ощущение пространства внутри помещения



В ночное время витрины необходимо подсвечивать, чтобы они освещали улицу

Графика на стеклах

В случае оклейки витрины самоклеющимся материалом наклеивать его следует с внутренней стороны. Графика на стекле витрины не должна занимать больше 30 % площади витрины.



Полупрозрачная пленка на окнах

3. Принципы размещения вывесок

3.1 Принцип дифференциации фасадов зданий

Так как областью настоящей концепции является городская предметно-пространственная информативная среда в целом, а не отдельно взятая историческая часть городской застройки, следует провести дифференциацию типов фасадов.

Здание и его 4 фасада - это комплексный элемент городской предметно-пространственной среды. Поэтому целесообразно вести типологию исследуемых фасадов, исходя из двух основных требований:

1) Рассмотрение фасадов здания при анализе и проектировании должно быть целостным. Это объясняется тем, что человек при взгляде на здание воспринимает его как единое целое;

2) Рассмотрение фасадов здания как элемента городской предметно-пространственной информативной среды должно вестись как анализ **предмета и пространства**, окружающего предмет. Это требует учета не только архитектурного стиля здания, который можно определить типом городской застройки, но и сложившейся вокруг здания пространственной ситуации (городского оборудования, благоустройства, существующих визуальных коммуникаций).

Существующие в г. Уфа типы застройки и основные варианты размещения зданий относительно проезжих частей и тротуаров главных улиц города представлены в Таблице 1.

Соблюдение проектировщиками вышеуказанных основных требований на предпроектном этапе позволит увидеть потенциал развития фрагмента «городского интерьера». Результатом его деятельности должно быть формирование образных характеристик «интерьера улицы» при помощи отведенных ему архитектурно-планировочных средств проектирования

Таблица 1.

Пространственная ситуация Тип застройки	АКТИВНЫЙ фасад Менее 25 м от края проезжей части фасад выходит на линию тротуара, ровень с тротуаром, хорошо просматривается с проезжей части	БОЛЕЕ 25 м от края проезжей части, либо фасад отделен от проезжей части автомобильным проездом и/или зелеными насаждениями, либо фасад размещен перпендикулярно проезжей части
1 Историческая застройка, XIX в. - начало XX в.	1А	1Б
2 Застройка 30-60 гг XX в: дома в стиле неоклассицизма, с полнометражными жилыми квартирами	2А	2Б
3 Застройка 60-80 гг XX в: панельные/кирпичные пятиэтажные дома	3А	3Б
4 Застройка 80-90 гг XX в: Крупнопанельная типовая многосекционная	4А	4Б
5 Застройка 2000 гг и позднее	5А	5Б









3.2 Типология зданий с точки зрения информационного оформления

В городе Уфа на главных улицах наиболее распространенным типом зданий является третий тип (см. Таблицу 1) - панельные или кирпичные 5-этажные дома 60-80х гг постройки, в среднем по городу равное соотношение подтипов 3-А и 3-Б. Вторым по распространенности тип зданий - на основных городских улицах - многоэтажные панельные дома типа 4, чаще встречаются подтип 4-Б. Эти два типа зданий активно осваиваются предпринимателями, организуются входные группы, в среднем на фасаде одного пятиэтажного дома может быть размещено 10 входных групп. Такое тесное соседство не может не отражаться на информационном оформлении фасада, что влечет возникновение ряда проблем. (См. раздел «Существующие проблемы»). При этом очевидно, что проектирование информационного оформления здания одного и того же типа застройки в подтипе А и Б не должно вестись с применением одного и того же проектного инструментария.

В продолжение сказанного, исходя из Таблицы 1, определены предпочтительные типы вывесок для каждого подтипа зданий. Здания с активным фасадом, выходящим на красную линию, а также исторические здания со сложным архитектурным декором требуют более деликатного информационного оформления. Фасады зданий, размещенных на главных улицах, но в отдалении от проезжей части, можно оформлять и более простыми конструкциями (см. Таблицу 2).

В данной концепции в соответствии с подтипами зданий разработаны общие рекомендации по применению разрешенных видов вывесок (см. раздел «Разрешенные к установке виды вывесок»). Концепция содержит также примеры комплексных схем размещения вывесок для всех подтипов зданий согласно Таблице 1, выполненные на примерах существующих зданий.

Таблица 2.

Тип здания	Предпочтительный тип вывески	Тип здания	Предпочтительный тип вывески
1А		1Б	
2А		2Б	
3А		3Б	
4А		4Б	
5А		5Б	



Вывеска из отдельных букв и знаков без подложки в пределах зеленой зоны



Вывеска из отдельных букв и знаков с плоской подложкой



Вывеска в виде лайтбокса

3.3 Зеленые зоны

Для размещения вывесок из отдельных букв и знаков отведены специальные области на фасадах, которые называются «зелеными зонами». Буквы и знаки на вывесках можно размещать только в пределах зеленых зон.



Вывеска из отдельных букв и знаков без подложки в пределах зеленой зоны



Вывеска из отдельных букв и знаков с плоской подложкой



Вывеска в виде лайтбокса

Зеленые зоны могут быть различной формы.

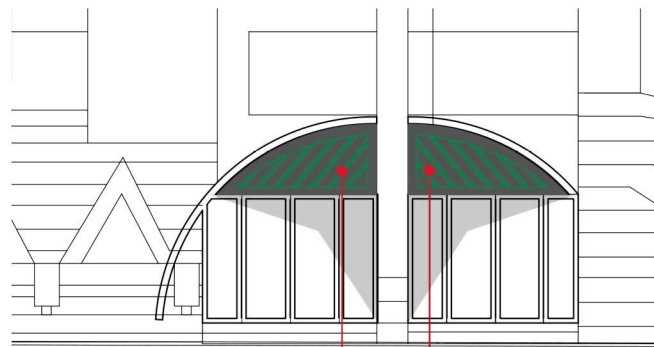

Выравнивание текста вправо

Выравнивание текста влево

Зеленая зона повторяет форму фронтона навеса

Пример обозначение типа вывесок и зеленых зон на схеме размещения



3.4 Выдержка из закона Республики Башкортостан о языках народов Башкортостана

Согласно п.1 ст.3 Закона Республики Башкортостан от 15.02.1999 г 216-з "О языках народов Башкортостана" государственными языками Республики Башкортостан на всей ее территории являются башкирский и русский языки.

В целях реализации указанного Закона принято Постановление Кабинета Министров РБ от 27.08.2001г. №209, утверждающее Положение об общих стандартах оформления дорожных указателей, названий населенных пунктов, улиц, вывесок предприятий, учреждений и организаций в Республике Башкортостан. Согласно п.4 вышеуказанного Положения написание дорожных указателей, названий населенных пунктов, улиц, вывесок предприятий, учреждений и организаций в Республике Башкортостан производится на государственных языках Республики Башкортостан.

В связи с необходимостью написания вывесок на государственных языках Республики Башкортостан, эскизы вывесок подлежат согласованию с Комиссией при Администрации городского округа город Уфа РБ по реализации Закона РБ «О языках народов Республики Башкортостан» (далее - Комиссия) и требование перевода содержания вывески либо предоставления свидетельства на товарный знак содержится в замечаниях Комиссии.

Все тексты визуальной информации располагаются следующим образом: слева или сверху – текст на башкирском языке, справа или снизу – текст на русском языке и выполняются одинаковыми по размеру буквами (п.6 Положения об общих стандартах оформления дорожных указателей, названий населенных пунктов, улиц, вывесок предприятий, учреждений и организаций в Республике Башкортостан).



Пример вывески, оформленной на двух языках

3.5 Принципы размещения вывески в пределах зеленой зоны

Вывеска должна быть расположена в пределах зеленой зоны. Пример обозначения зеленой зоны на схеме размещения вывесок:

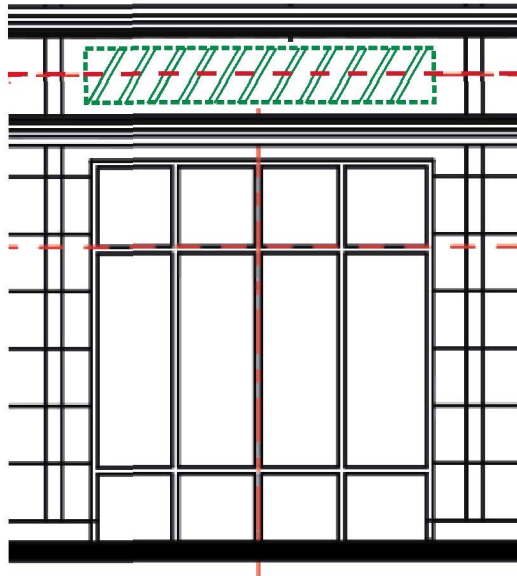

Ниже приведены примеры вывесок, вписанных в зеленую зону

Вывески, обозначающие род деятельности заведения



Вывеска может не занимать все отведенное пространство

Если надпись на вывеске состоит из прописных и строчных букв, то за границы зеленой зоны могут выходить прописные буквы, а также выносные элементы строчных букв.

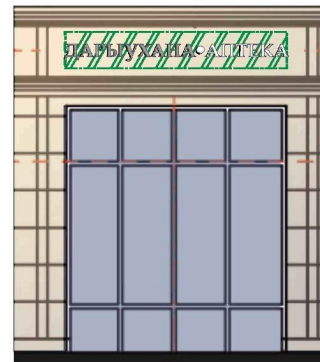

Соседствующие надписи на башкирском и русском языках надо разделять начертанием или цветом букв, либо символом.

Нельзя разделять две надписи размером шрифта.

(См. Выдержка из закона Республики Башкортостан о языках народов Башкортостана)

Вывески, распространяющиеся на несколько зеленых зон



Все надписи выровнены по одной линии. Название магазина не переводится на башкирский язык, его в данном случае дублировать не нужно



Название магазина переводится на башкирский язык, его в данном случае нужно дублировать на башкирском языке, визуально отделив его от русского написания цветом букв.

Вывески с зарегистрированными товарными знаками

Если названием предприятия или заведения выступает слово, которое зарегистрировано как товарный знак или товарная марка, то перевод такого названия на башкирский язык не требуется. При этом, если рядом с названием написан текст, обозначающий род деятельности заведения, то перевод этого текста на башкирский язык обязателен.

Вывески с логотипами

К логотипам относятся фирменные знаки, фирменные шрифтовые начертания, а также их комбинации.



Если форма логотипа не позволяет эффектно вписать его в зеленую зону, то допускается выйти за границы зеленой зоны на 15-20 %, при условии, что элементы логотипа при этом не будут перекрывать или касаться (если это не фриз или плоская основа) архитектурных деталей фасада.

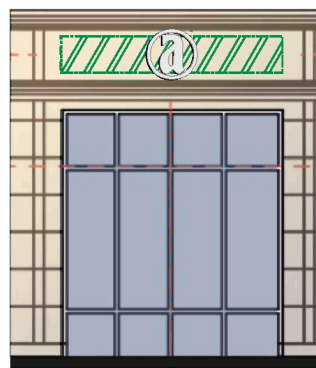

Допустимо



Недопустимо

3.6 Размещение нескольких вывесок в пределах одной зеленой зоны

В пределах зеленой зоны можно разместить одну или несколько вывесок.



Схема размещения трех вывесок в одной зеленой зоне



Схема размещения одной вывески в зеленой зоне

3.7 Выравнивание вывесок по архитектурным элементам фасада

Если вывеска не размещена по центру зеленой зоны, то ее необходимо выравнивать по архитектурным элементам фасада.

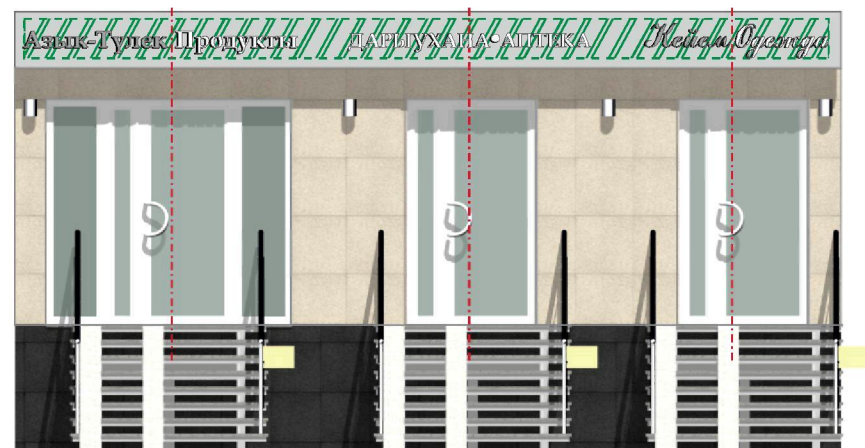

Каждая вывеска выровнена по центру дверного проема



Вывеска не учитывает расположение элементов фасада



Вывеска, установленная по центру зеленой зоны

3.8 Расположение вывесок относительно друг друга

Вывески выравниваются по центру зеленой зоны. При размещении новой вывески на фасаде нужно принимать во внимание расположение и размер уже существующих вывесок.



Схема размещения



Вывески выстроены по одной линии. Выравнивание по середине высоты букв

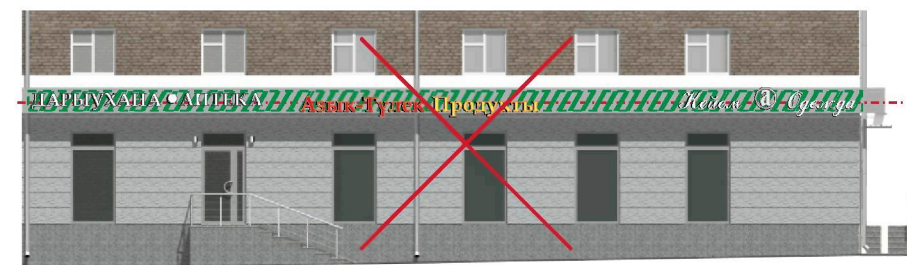

Невыровненные вывески создают ощущение беспорядка

3.9 Размещение вывесок с плоской подложкой

При установке вывески с плоской подложкой подложка должна занимать всю площадь, указанную в схеме размещения вывесок на фасаде, строго в отведенных высотных отметках.

Вывески с подложкой можно заменять на более предпочтительные вывески без подложки, при условии их размещения на всем фасаде здания.

В случае, если на фасаде устроен единый фриз, его необходимо использовать в качестве подложки. Менять цвет фриза и высотные отметки фриза нельзя.

Лайтбоксы можно заменять вывесками более предпочтительных видов, но при согласовании с соседями или в соответствии с настоящей концепцией.

Менять вывеску с плоской подложкой на лайтбокс запрещается.

Цветовую схему (темные или светлые цвета подложек) необходимо согласовывать с соседями.

3.9.1 Размещение вывесок на едином фризе



Схема размещения на едином фризе



Вывески на едином фризе темно-серого цвета

Недопустимо менять геометрию фриза, надстраивать его вверх или вниз

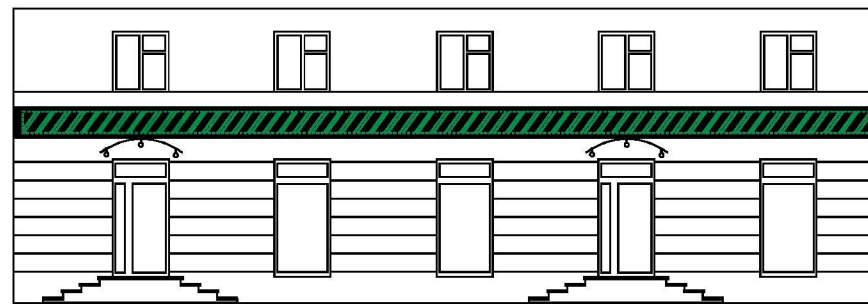
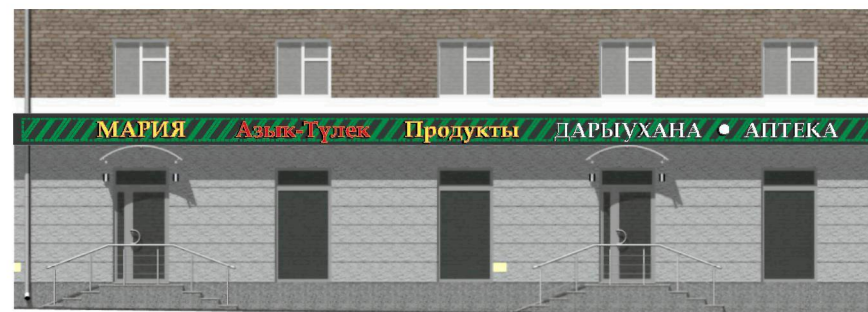

Недопустимо

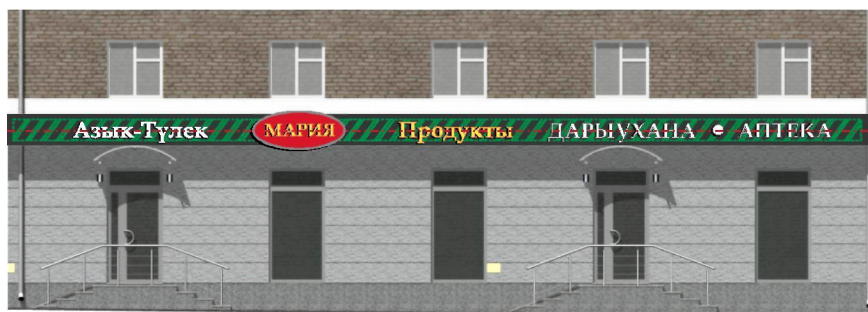

Допустимо

Допускается применять накладные детали, выходящие за пределы высотных отметок фриза не более, чем на 20% по высоте. Детали должны иметь объем, не менее 60 мм, могут иметь внутреннюю или контражурную подсветку. Детали должны быть выровнены по одной оси с надписями



Допустимо

Подложкой на едином фризе выступает цвет фриза, нельзя накладывать на фриз яркие фоновые подложки, а также целиком закрывать фриз лайтбоксом. Вывеску с плоской подложкой нельзя заменять на лайтбокс



Недопустимо

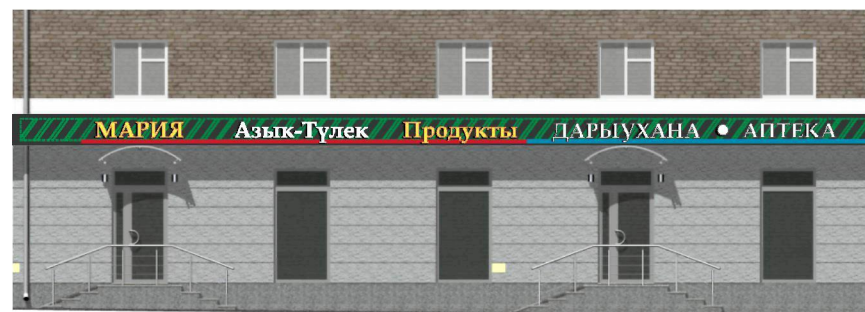

Допустимо

3.10 Размещение вывесок при отсутствии единого фриза

На фасадах, где не запроектирован фриз, вывески с плоской подложкой можно размещать строго в створе с соседними вывесками, на той же дистанции от фасада, в тех же высотных отметках.

Если соседствующие вывески размещены на разных отметках, выравнивать проектируемую вывеску следует по наиболее предпочтительной и качественно оформленной вывеске на фасаде. При этом на фасадах 3-Б, 4-Б и 5-Б, где разрешены лайтбоксы, также допускаются вывески в виде объемных букв или фрезеровки по подложке.

В итоге, со временем на фасаде должна образоваться единая информационная линия. Надписи вывесок центрировать по одной оси.

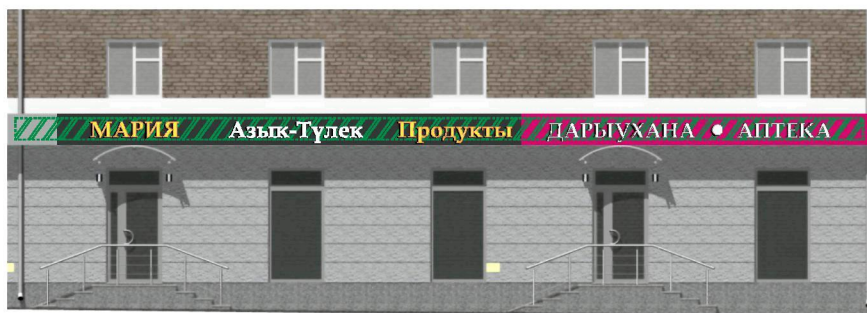

Допустимо

Размещение лайтбоксов непосредственно на плоскости фасада, без дистанционного крепления - наименее предпочтительный вид вывески

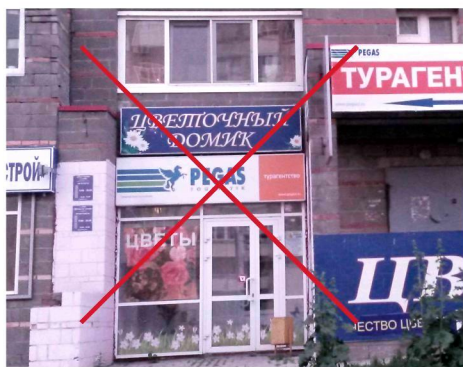

Недопустимо

Композитный фриз (справа) и лайтбокс (слева) совпадают в высотных отметках и одинаково отстоят от фасада.



Допустимо



Профиль светового короба отделан композитным листом, что делает лайтбокс привлекательнее

3.11 Схемы размещения вывесок на фасадах разных типов

3.11.1 Схема размещения вывесок на фасаде типа 1-А на примере дома №5 по ул. Ленина

Существующее положение



Фоторазвертка фасада с замечаниями



Оформление вывески:
1) Недопустимо применение банеров на фасаде зданий и внутри витражей

Оформление вывески:
1) На фасаде исторических зданий недопустимо наложение информационных конструкций на архитектурные элементы фасада.

Кронштейн:
1) Грубо выполненный кронштейн, размещенный без архитектурной увязки;
2) Вертикальное написание (буква под буквой) нежелательно.

Схема размещения вывесок на фасаде



1) Вывески следует выполнять в виде отдельных металлических букв (допускается применение букв с контражной подсветкой) на подложке из матового черного композитного листа при этом нижний край подложки **строго** совпадает с горизонтальной перемычкой переплета (отметка А)

Пример размещения вывесок в зеленой зоне

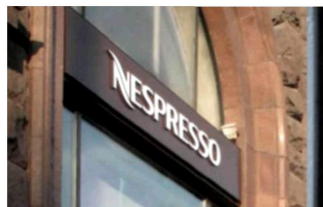

Матовая подложка
черного цвета

Данный фасад отнесен к подтипу 1-А, согласно Таблице 1. В качестве информационного оформления для данного подтипа зданий рекомендуется использовать вывески из отдельных букв. (См. «Разрешенные типы вывесок») Также разрешены к установке панель-кронштейны в указанных отметках. Стиль исполнения кронштейнов должен быть адекватным стилю фасада.

На данном фасаде предлагается для объединения линии вывесок в единую информационную горизонталь использовать плоскости оконных проемов: предлагается дублировать вывески на подложках, размещенных в витринах. Все подложки матового черного цвета, выполнены из композитного листа и размещены строго в указанных высотных отметках.

Дальнейшее проектирование вести с учетом рекомендаций раздела «Принципы размещения вывесок».

3.11.2 Схема размещения вывесок на фасаде типа 2-А

на примере дома №44/46 по ул. Ленина

Существующее положение



Фоторазвертка фасада с замечаниями



Схема размещения вывесок на фасаде

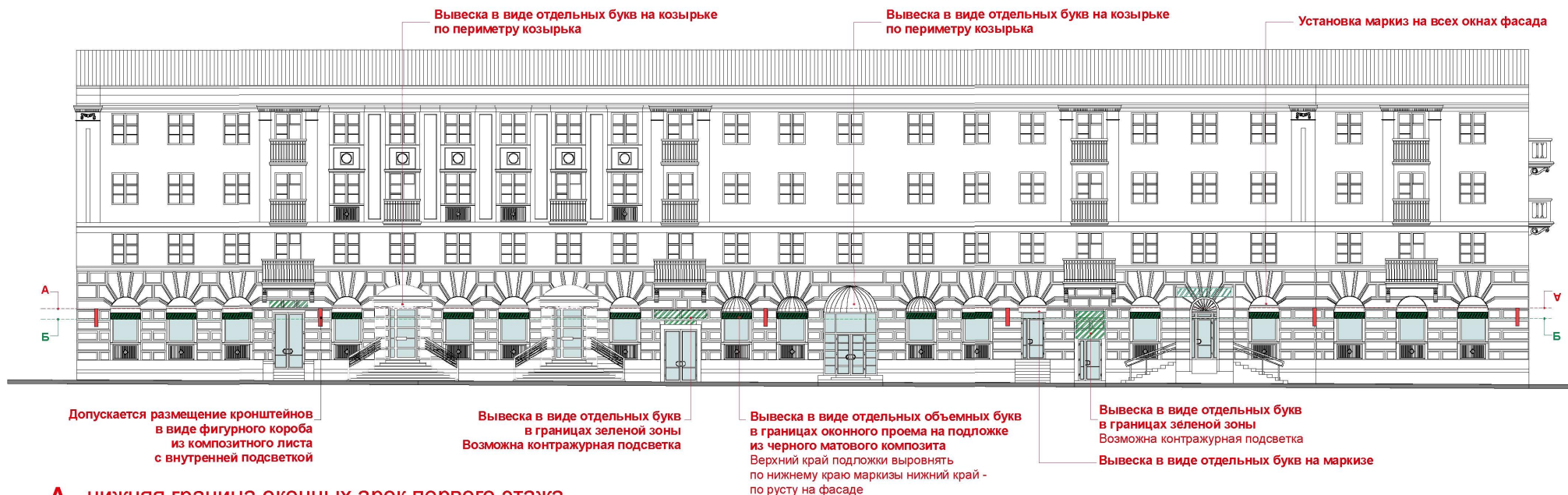

А - нижняя граница оконных арок первого этажа

Б - нижний край всех фоновых композитных подложек в оконных арках на фасаде выдержать на данной на схеме отметке руста

Пример размещения вывесок в зеленой зоне



Центр зеленой зоны



Матовая подложка черного цвета

Данный фасад отнесен к подтипу 2-А, согласно Таблице 1. В качестве информационного оформления для данного подтипа зданий рекомендуется использовать вывески из отдельных букв. (См. «Разрешенные типы вывесок») Также разрешены к установке панель-кронштейны в указанных отметках.

На данном фасаде предлагается для объединения линии вывесок в единую информационную горизонталь использовать плоскости оконных проемов: для этого возможна установка маркиз над каждой витриной, а также, в связи с тем, что архитектура здания не позволяет размещать большие зеленые зоны, предлагается дублировать вывески на подложках, размещенных в витринах. Все подложки имеют один цвет: матовый черный, выполнены из композитного листа и размещены строго в указанных высотных отметках.

Дальнейшее проектирование вести с учетом рекомендаций раздела «Принципы размещения вывесок».

3.11.3 Схема размещения вывесок на фасаде типа 2-Б

на примере дома №18/20 по ул. Революционная
Существующее положение



Фоторазвертка фасада с замечаниями



Размещенные на фасаде информационные таблички «Режим работы» заменить
Входная группа требует реконструкции

Схема размещения вывесок на фасаде

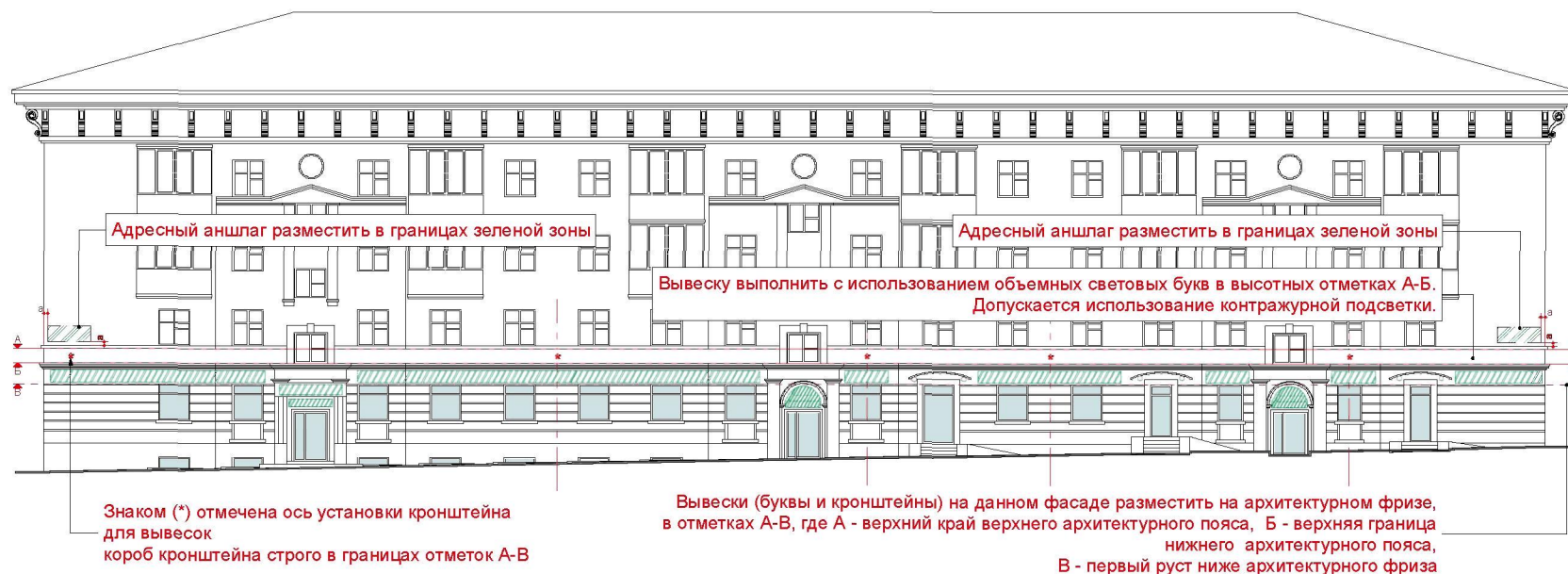

Пример размещения вывесок в зеленой зоне

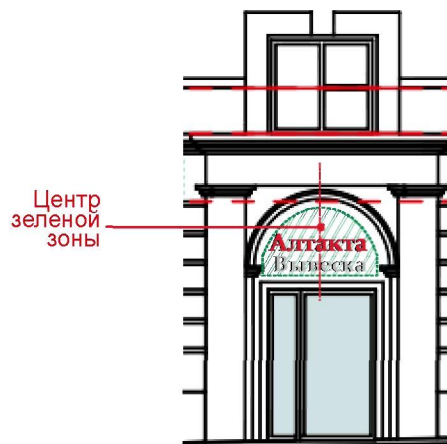

Данный фасад отнесен к подтипу 2-Б, согласно Таблице 1. В качестве информационного оформления для данного подтипа зданий рекомендуется использовать вывески из отдельных букв. (См. «Разрешенные типы вывесок») Также разрешены к установке панель-кронштейны в указанных отметках.

На данном фасаде предлагается для объединения линии вывесок в единую информационную горизонталь использовать плоскость фриза. Помимо этого, предлагается использовать в качестве зеленых зон фронтоны над входными дверями нежилых помещений (см. схему размещения).

Дальнейшее проектирование вести с учетом рекомендаций раздела «Принципы размещения вывесок».

3.11.4 Схема размещения вывесок на фасаде типа 3-А

на примере дома №14 по проспекту Октября

Существующее положение



Фоторазвертка фасада с замечаниями



Схема размещения вывесок на фасаде

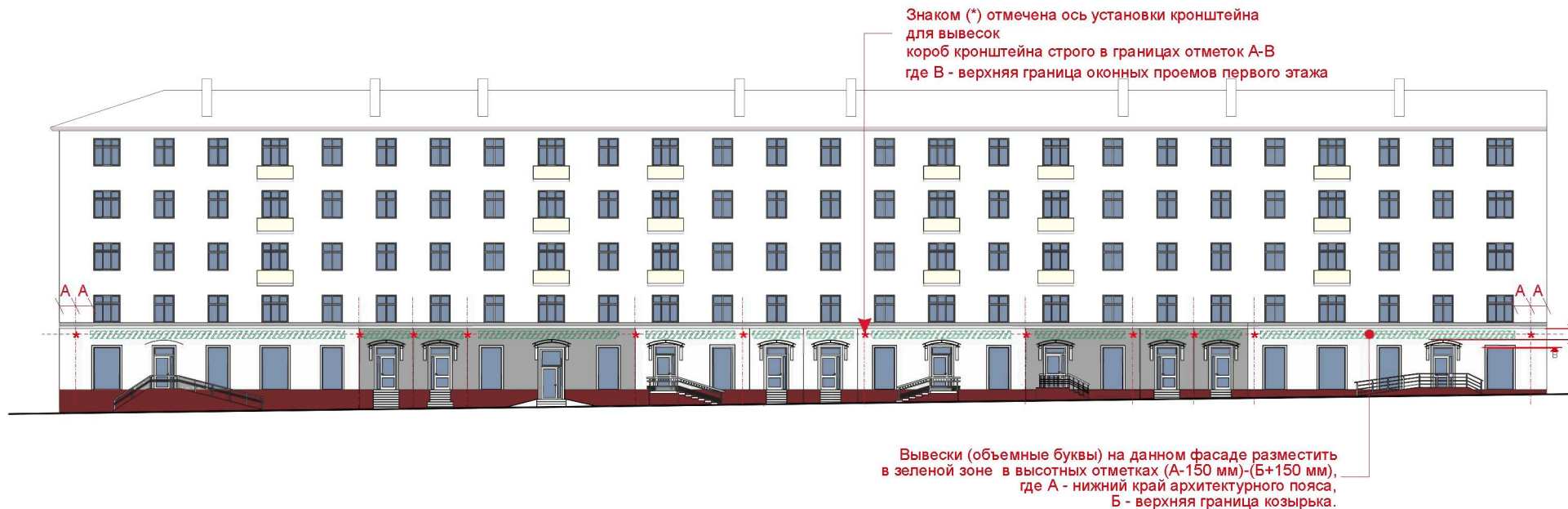

Пример размещения вывесок в зеленой зоне



Данный фасад отнесен к подтипу 3-А, согласно Таблице 1. В качестве информационного оформления для данного подтипа зданий рекомендуется использовать вывески из отдельных букв. Также разрешены к установке панель-кронштейны в указанных отметках.

Надписи вывесок должны быть выровнены по центру зеленой зоны, это необходимо для объединения вывесок в единую информационную горизонталь.

Дальнейшее проектирование вести с учетом рекомендаций раздела «Правила размещения вывесок».

3.11.5 Схема размещения вывесок на фасаде типа 3-Б

на примере дома №83 по проспекту Октября

Существующее положение



Фоторазвертка фасада с замечаниями



Световой короб, не оформленный в профиль из композитного листа, выглядит неэстетично. Надписи не привязаны по оси к соседним вывескам. На витрине нанесен текст рекламного содержания, витрина не оформлена.

Конструкция закрывает фасад

Вывеска должна иметь объем, плоские вывески на поверхности фасада, нанесенные самоклеющейся пленкой или краской, делают фасад непривлекательным

Световые короба, не оформленные в профиль из композитного листа, выглядят неэстетично. Надписи не выровнены по одной линии, некоторые короба несут рекламную информацию

Вывеска в виде отдельных букв на плоской подложке из композитного листа. толщина подложки 60 мм. Требуется облицевать открытую боковую часть вывески!

Схема размещения вывесок на фасаде



А - верхний край оконного проема 1 этажа

Сечение фризы 1-1

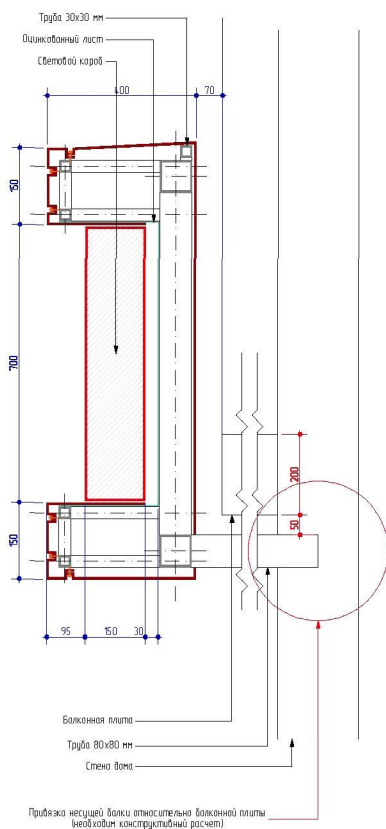

Пример размещения вывески в зеленой зоне



Центр зеленой зоны

Данный фасад отнесен к подтипу 3-Б, согласно Таблице 1. В качестве информационного оформления для данного подтипа зданий рекомендуется использовать лайтбокс. Для того, чтобы образовать единую информационную горизонталь, данная схема предлагает монтировать лайтбоксы на одинаковой дистанции от фасада (см. Сечение фризы 1-1).

На данном фасаде предлагается для объединения линии вывесок в подобие единого фриза выполнить обрамление коробов по верхней и нижней границе композитным листом серого цвета на видимую ширину 150 мм.

Дальнейшее проектирование вести с учетом рекомендаций раздела «Правила размещения вывесок».

3.11 6 Схема размещения вывесок на фасаде типа 4-А

на примере дома №27 по ул. Б. Бикбая

Существующее положение



Фоторазвертка фасада с замечаниями

Вывески выполнены в виде лайтбоксов из низкокачественных материалов, не имеют единой привязки по высоте, надписи не выровнены по одной линии, на коробах имеется рекламная информация



Полная оклейка окон самоклеющейся пленкой недопустима
Витрины должны быть оформлены



Вывеска должна иметь объем, плоские вывески на поверхности фасада, нанесенные самоклеющейся пленкой или краской, делают фасад непривлекательным

Схема размещения вывесок на фасаде

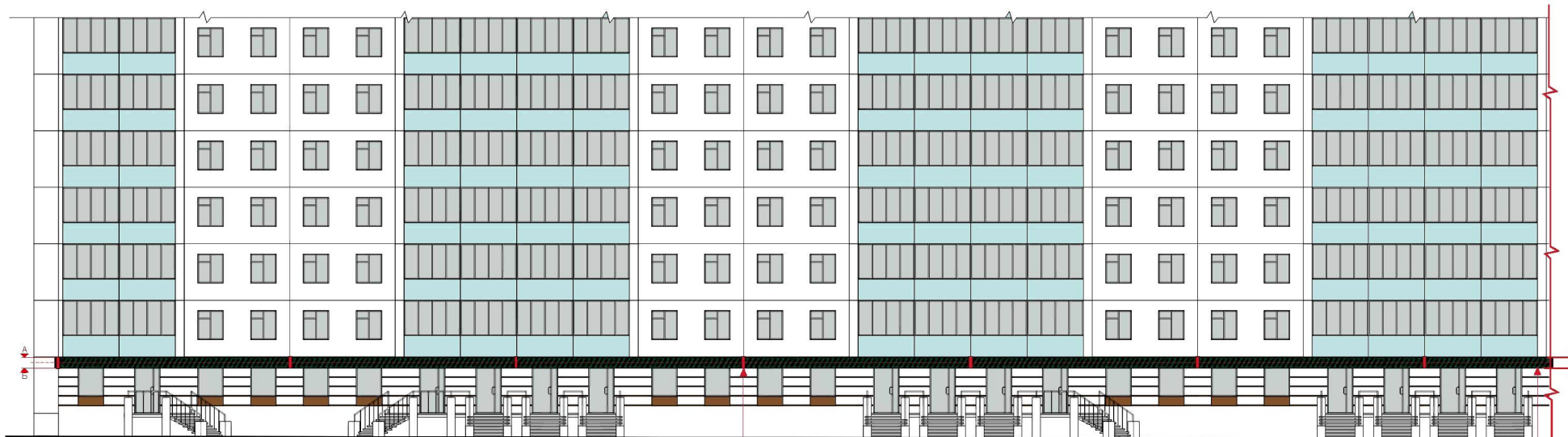

Допускается размещение кронштейнов в виде фигурного короба из композитного листа с внутренней подсветкой

Вывески (объемные буквы) на данном фасаде разместить на подложке из композитного листа в отметках А-Б, где Б - верхняя граница оконных проемов первого этажа, А=(Б+500 мм).



Допускается размещение кронштейнов в виде фигурного короба из композитного листа с внутренней подсветкой

Вывески (объемные буквы) на данном фасаде разместить на подложке из композитного листа в отметках А-Б, где Б - верхняя граница оконных проемов первого этажа, А=(Б+500 мм).

Данный фасад отнесен к подтипу 4-А, согласно Таблице 1.
В качестве информационного оформления для данного подтипа зданий рекомендуется использовать отдельные буквы на подложке из композитного листа в единых высотных отметках А-Б. Лайтбоксы на данном фасаде к применению не рекомендуются.

Дальнейшее проектирование вести с учетом рекомендаций раздела «Правила размещения вывесок».

**Пример размещения
вывесок в зеленой зоне**

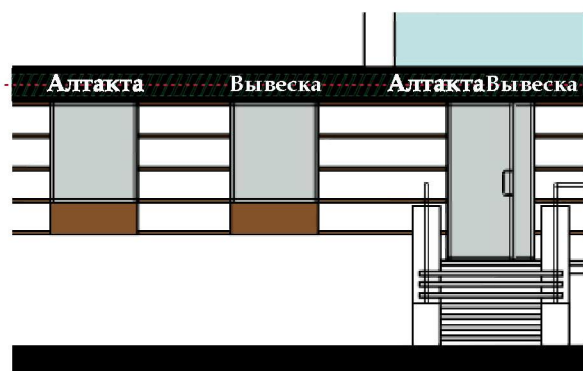

3.11.7 Схема размещения вывесок на фасаде типа 4-Б

на примере дома №40 по ул. Ю. Гагарина

Существующее положение



Вывеска оформлена
в виде объемных букв
на подложке из
композитного листа



Схема размещения вывесок на фасаде



Вывески (лайтбоксы) на данном фасаде разместить в отметках А-Б, где В - верхняя граница оконных проемов первого этажа, $A = (B + 1225 \text{ мм})$.

Пример размещения вывесок в зеленой зоне

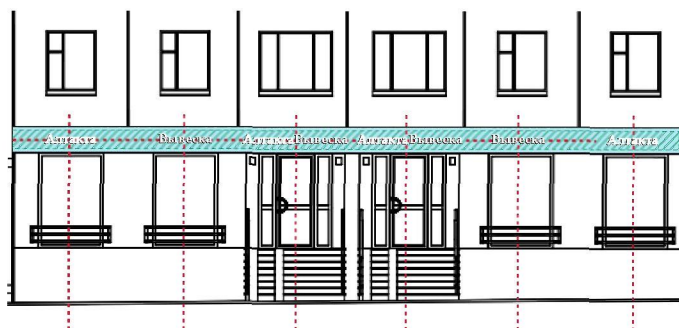

Данный фасад отнесен к подтипу 4-Б, согласно Таблице 1. В качестве информационного оформления для данного подтипа зданий рекомендуется использовать лайтбокс. Для того, чтобы образовать единую информационную горизонталь, данная схема предлагает монтировать лайтбоксы на одинаковой дистанции от фасада. Среди уже существующих вывесок имеются вывески из отдельных букв на подложке, их применение допустимо, но не обязательно для данного типа фасадов. Также разрешены к установке панель-кронштейны в указанных отметках.

Дальнейшее проектирование вести с учетом рекомендаций раздела «Правила размещения вывесок».

3.11.8 Схема размещения вывесок на фасаде типа 5-А

на примере дома №60 по ул. Ленина

Существующее положение



Схема размещения вывесок на фасаде

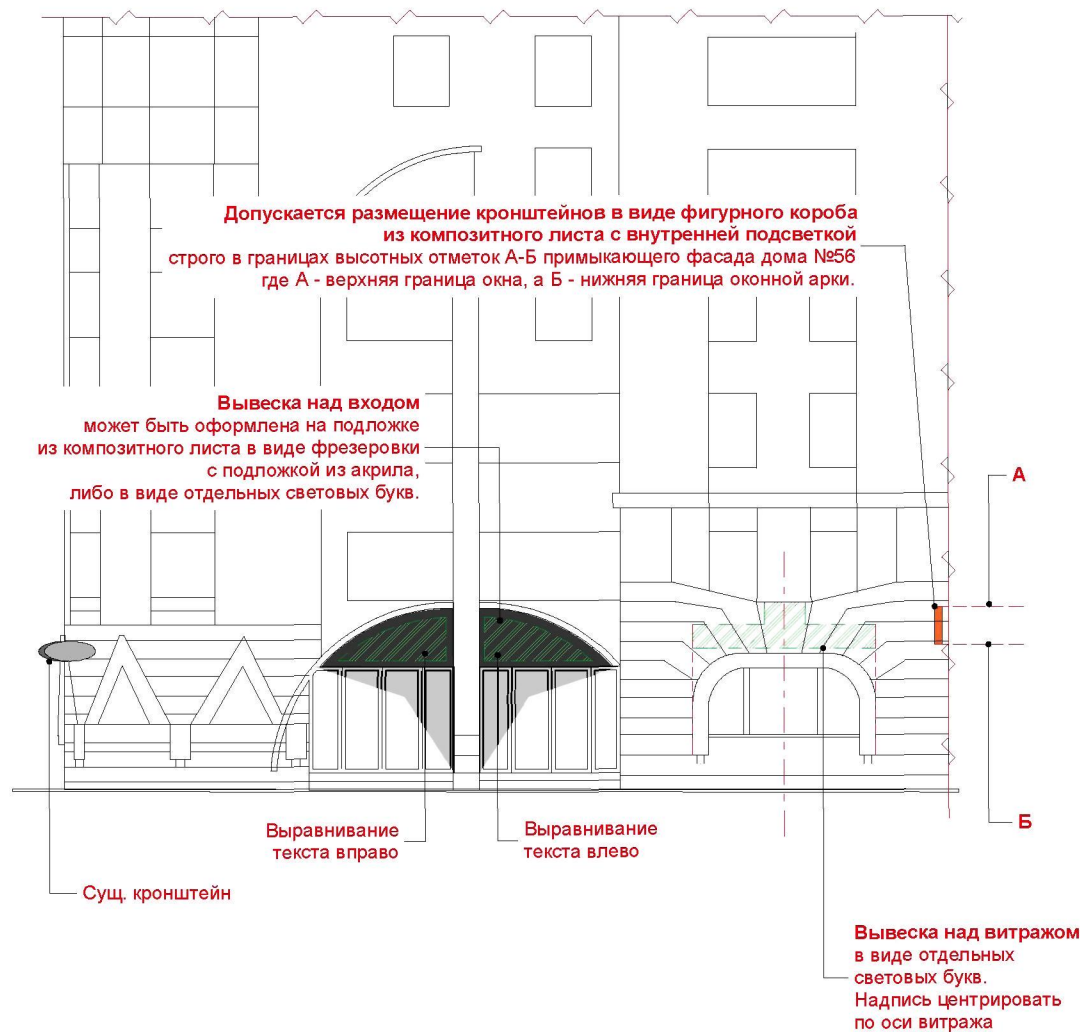

Пример размещения вывесок в зеленой зоне

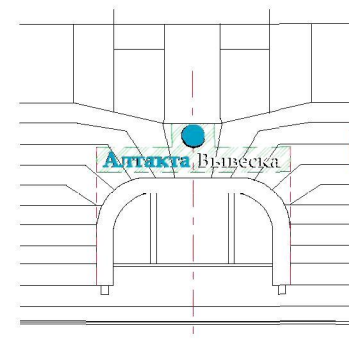

Данный фасад отнесен нами к подтипу 5-А, согласно Таблице 1. В качестве информационного оформления для данного подтипа зданий рекомендуется использовать вывески из отдельных букв. Также разрешены к установке в указанных отметках панель-кронштейны.

Дальнейшее проектирование вести с учетом рекомендаций раздела «Правила размещения вывесок».

3.11.9 Схема размещения вывесок на фасаде типа 5-Б

на примере дома №19 по ул. 8 Марта (фасад по ул. 8 Марта)

Существующее положение



Лайтбоксы размещены без привязки друг к другу



Вывеска должна иметь объем, плоские вывески на поверхности фасада, нанесенные самоклеющейся пленкой или краской, делают фасад непривлекательным

Лайтбоксы не имеют привязки ни друг к другу, ни к фасаду

Схема размещения вывесок на фасаде



Вывески (лайтбоксы) на данном фасаде разместить в отметках А-Б, где В - верхняя граница оконных проемов первого этажа, $A = (B + 1225 \text{ мм})$.

Пример размещения вывесок в зеленой зоне

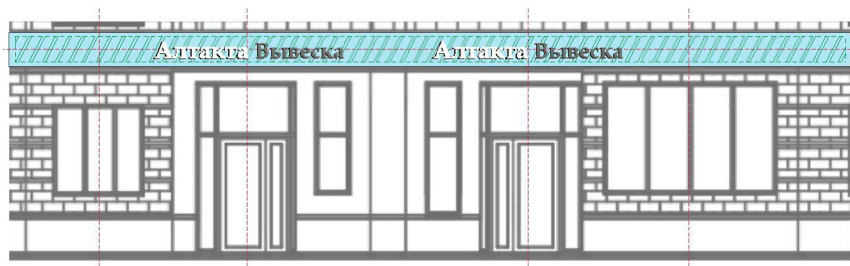

Данный фасад отнесен к подтипу 5-Б, согласно Таблице 1. В качестве информационного оформления для данного подтипа зданий рекомендуется использовать лайтбокс. Для того, чтобы образовать единую информационную горизонталь, данная схема предлагает монтировать лайтбоксы на одинаковой дистанции от фасада. Также разрешены к установке панель-кронштейны в указанных отметках.

Дальнейшее проектирование вести с учетом рекомендаций раздела «Правила размещения вывесок».



Вывески (лайтбоксы) на данном фасаде разместить в отметках А-Б, где В - верхняя граница оконных проемов первого этажа А=(В+1225 мм)

Пример размещения вывесок в зеленой зоне

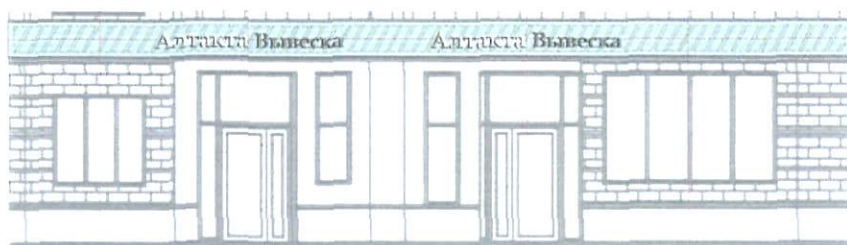

Данный фасад отнесен к подтипу 5-Б, согласно Таблице 1. В качестве информационного оформления для данного подтипа зданий рекомендуется использовать лайтбокс. Для того, чтобы образовать единую информационную горизонталь, данная схема предлагает монтировать лайтбоксы на одинаковой дистанции от фасада. Также разрешены к установке панель-кронштейны в указанных отметках.

Дальнейшее проектирование вести с учетом рекомендаций раздела «Правила размещения вывесок».

Управляющий делами Администрации городского округа город Уфа Республики Башкортостан



А.М. Бакиева